

### Сведения о продукте:

Название модели:	F601HX 2 в 1 волос железа
Специальность:	Инновационные X стилизатор, 2 в 1
МОQ:	1-100, 000pcs
Размер продукта:	Длина 300 * Ширина 30 мм
Внешняя пластина:	Металл, также становится жарко, когда плоский Утюг нагревается
Логотип:	Silkprinted на продукте, на технической табличке
Метка провода:	Индивидуальные
Техническая метка:	Индивидуальные
Пакет:	Magetic giftbox
Основные рынки:	Западная Европа, Северная Америка, Азия, Ближний Восток
Размер завода:	8500 квадратный метр
Аудиторский отчет третьей стороны:	ISO9001

### Каталог F601HX:

F601HX, X стилизатор, 2 в 1 волос Выпрямитель для волос и щипцы для завивки, является многофункциональный плоский утюг. Он не только прямые волосы, но и делает кудри. Идеальный инструмент для укладки versatility.

#### Special torics design

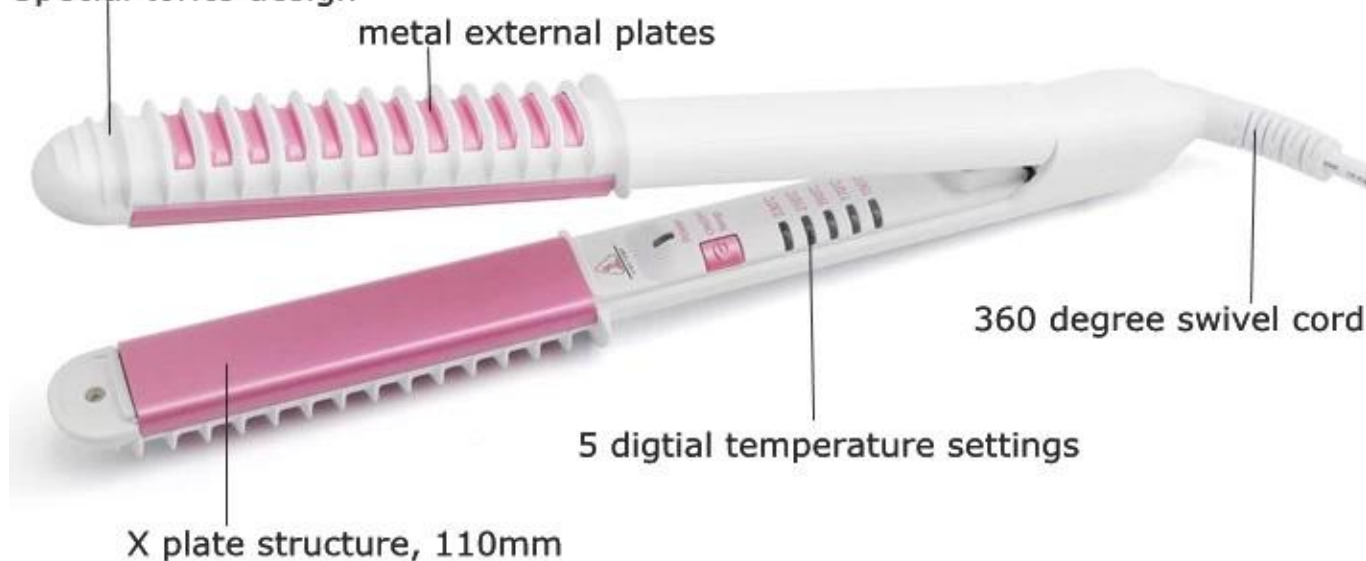

### F601HX в другой оболочке и пластины цвета:

F601HX с белым впрыской Цвет оболочки и зеленые керамические пластины.

F601HX с голубем серые блестящие картины оболочки и черная плита.



### Магнитные giftbox F601HX:

Магнитные giftbox, могут быть напечатаны с вашим брендом или частный ярлык.



### О продукте F601HX:

- \* Round края пластины для более вариантов укладки
- \* Внешний Отопление платES для простых, многоборье укладка
- \* Высший сорт керамические пластины с турмалином, меньше вреда для волос
- \* Двойной от перенапряжения для использования во всем мире
- \* Ионная технология для волос изящнее и блестящими
- \* 60 минут автоматическое отключение, безопасно использовать

Инновационные X укладка пластины дизайн и уникальные внешние пластины с изогнутыми краями делает стилизатор пластины X совершенный инструмент для укладки versatility. Выпрямите, скручиваемость, волна и добавить сальто волос со всеми одним инструментом.



### Упаковка и доставка:

Упаковывая детали	<ul style="list-style-type: none"> <li>* Подарочная коробка упаковки</li> <li>* Размер GB:10.5 * 30 * 5.4 cm</li> <li>* 20pcs/ctn</li> <li>* Размер коробки: 56,8 * 38.5 * 34 cm</li> <li>* G.W.:8.0KG</li> <li>* N.W.:15.0KG</li> <li>* 1 * 20GP = 11000pcs</li> <li>* 1 * 40GP = 21800pcs</li> </ul>
Дпоставка деталей:	30 daYS после депозита

### Инструкция:

Пусть шнур и подключить.

Поверните выключатель питания в положение «вкл.». Загорится синий светодиод света дисплей.

В Стилизатор X имеет настройки тепла, начиная от 150°C до 230°C. Для регулировки термостабилизация просто нажмите внутри temp кнопки вверх или вниз до синий светодиод свет расположен на вашей желаемой температуры. Синий светодиод свет будет мигать в то время как пластины нагреваются и затем станет твердой синий свет после того, как пластины полностью нагревается.

В X styler имеет особый X пластины. Это позволит вам использовать его для укладки волос и сделать кудри более легко, чем обычный плоский утюги. Мы предлагаем вам начать при более низких температурах и увеличение тепла до Вы достигнете температуры, которая лучше всего подходит для вашего типа волос.

Перед использованием стайлера убедитесь, что ваши волосы сухие. Использование с подогревом стилизатор на влажных волосах может повредить кутикулы волос.

В стайлер будет проще использовать, если вы Разделите волосы на разделы. Передайте стилизатор через волосы на устойчивый, контролируемый темп.

Стилизатор будет автоматически отключение когда не в пользе на 60 минут. Поверните переключатель обратно на дозаправка.

Когда не в течение любого продолжительного периода времени настоятельно рекомендуем вам Поместите стилизатор в условия жаропрочных колпачок для безопасности и продлить жизнь вашего стайлер.

После использования, выключите питание, отключите шнур и храните его в надежном месте. (Не наматывайте шнур вокруг стилизатор.) Разрешить пластины остыть перед сохранением. Когда стайлер имеет охлаждаемый сложить шнур в так же, как он был впервые доставлен в его упаковка.

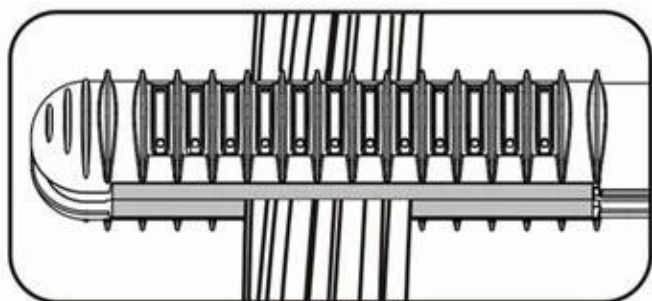

Comb & Straighten

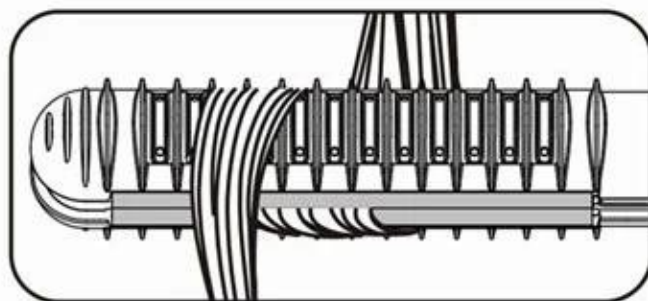

"S" curls

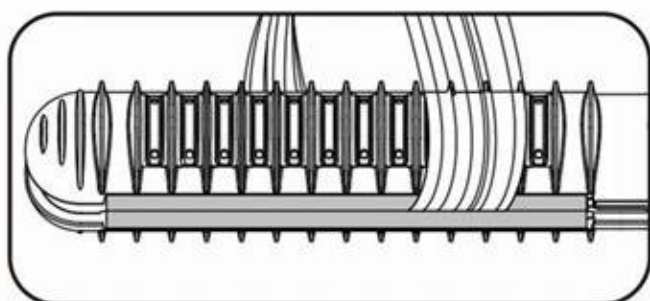

"C" curls

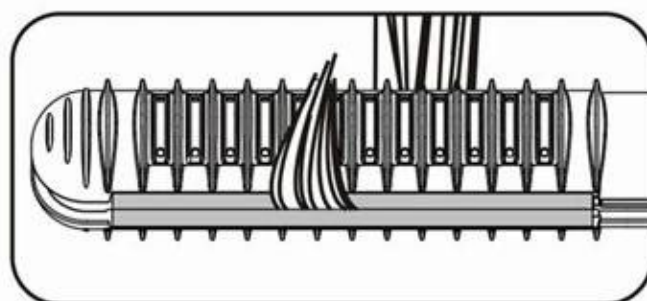

"J" curls

### **О FBT:**

FBT, основанная в 2005 году, Шэньчжэнь моды красоты, ООО, является профессиональным мануфактуры который участие в профессиональные design, эксплуатация и производство инструменты для укладки волос. Мы являемся [BaByliss pro выпрямления железа производствог](#), [отрицательный ион волос сушилка фарфора поставщиком](#), [Гибридный итальянский салон использовать фен Китай завод](#).

Ниже приводится еще один патент модель от нас, профессионал [генератор отрицательных ионов Утюг F601EL](#).



